

FC0338	PLATE	PLACA	PLATTE	PLAQUE
GB0395	BLOCK	GUÍA	FÜHRUNG	GUIDE
GB0396	BLOCK	GUÍA	FÜHRUNG	GUIDE
HC0264	SAFETY ELEMENT	SEGURO	SICHERHEITSVORRICHTUNG	PALPEUR DE SÉCURITÉ
KB0042	SCREW	TORNILLO	SCHRAUBE	VIS
KB1500	NUT	TUERCA	MUTTER	ECROU
KB1519	WASHER	ARANDELA	SCHEIBE	RONDELLE

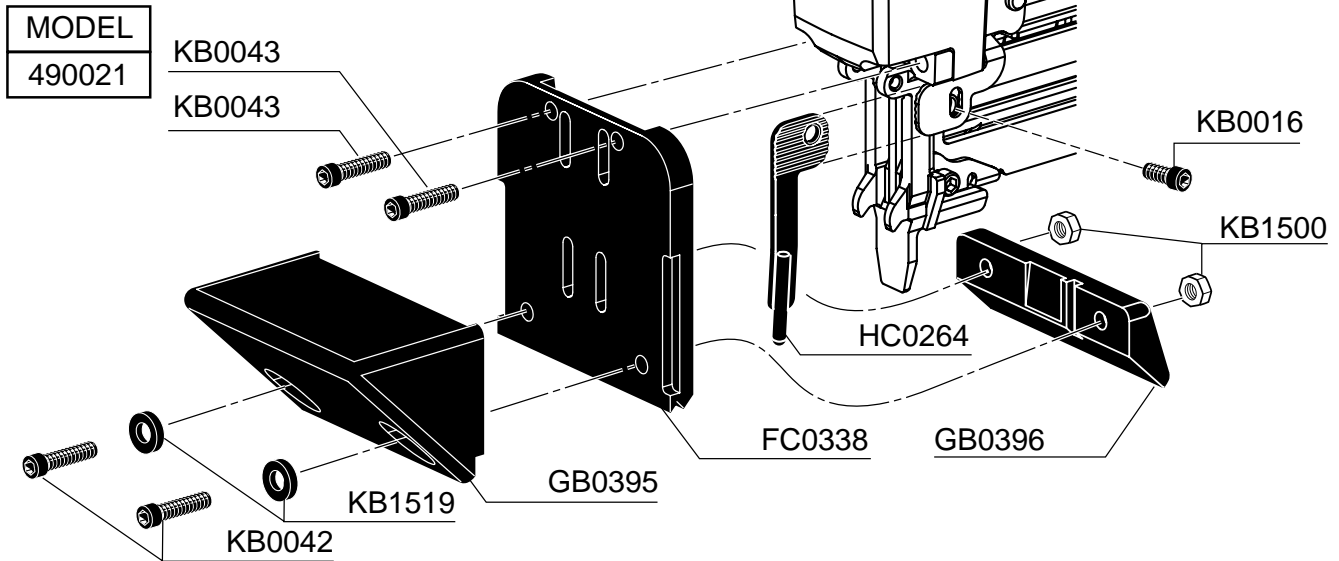

Tool Use • Bedienungsanleitung • Uso de la Herramienta • Utilisation de l'Outil

- Follow the Hardwood Flooring Manufacturer's instructions for proper flooring installation.

- Beachten Sie die Anweisungen des Fußbodenherstellers um ein ordnungsgemäßes Aufbringen des Fußbodens zu gewährleisten.

- Read the warnings in the SLS20 operating instructions to prevent injuries to yourself and bystanders. Refer to tool use, maintenance and troubleshooting sections for additional information.

- Lesen Sie zuerst diese Sicherheitshinweise, um Arbeitsunfälle zu vermeiden. Beachten Sie die Anleitungen für die Bedienung, Wartung und Fehlersuche.

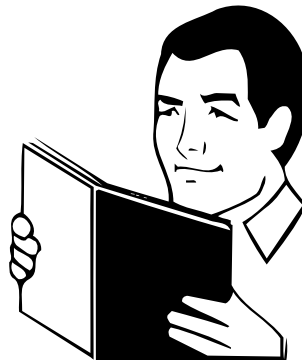

- Siga las instrucciones del Fabricante del Piso de Madera para instalarlo correctamente.

- Suivre les instructions d'installation du fabricant de parquet en bois.

- Lea las advertencias de las instrucciones de operación del SLS20 para prevenir lesiones a su persona y a otros.

- Lire les précautions d'emploi dans le manuel d'emploi SLS20 pour éviter de vous blesser ou de blesser quelqu'un.

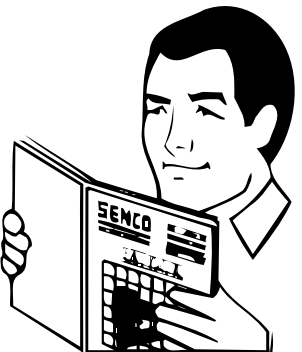

Tool Use • Bedienungsanleitung • Uso de la Herramienta • Utilisation de l'Outil

- Disconnect tool from air before doing tool maintenance, clearing a jammed fastener, leaving work area, moving tool to another location, or handing the tool to another person.
- Trennen Sie die Luftzufuhr vom Gerät, bevor das Gerät gewartet oder repariert, eine Verklemmung beseitigt, das Gerät an einen anderen Arbeitsplatz gebracht wird oder Sie Ihren Arbeitsplatz verlassen, oder das Gerät an eine andere Person weitergeben.

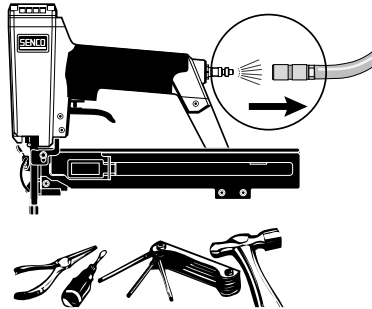

- Desconecte la herramienta del aire antes de darle mantenimiento de remover un sujetador atascado, de dejar el área de trabajo o de mover la herramienta a otro lugar, o entregar la herramienta a otro persona.
- Couper l'arrivée d'air comprimé avant toute intervention sur l'appareil (maintenance ou dégagement d'un projectile coincé) ou avant de vous éloigner du secteur de travail ou avant de déplacer l'appareil, ou encore avant de le donner à une autre personne.

Adjust guide

- Loosen the front block screws.

Einstellen der Führung

- Lösen Sie die Schrauben des Führungsblocks

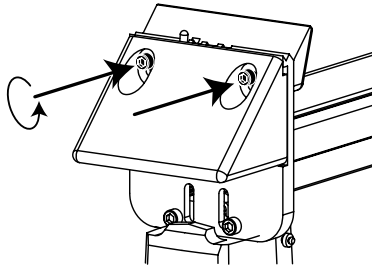

Ajuste la guía

- Afloje los tornillos delanteros del bloque.

Ajuster le guide

- Dévisser les vis du bloc frontal.

- Position tool on sub-floor with guide facing tongue of hardwood flooring and move the front block up or down so guide is positioned as shown.

- Positionieren Sie das Werkzeug auf der Trägerfußboden, die Führung muß dabei zur Zunge des fußbodenbretts zeigen. Bewegen Sie nun den Führungsblock nach oben oder unten um ihn so zu positionieren wie dar

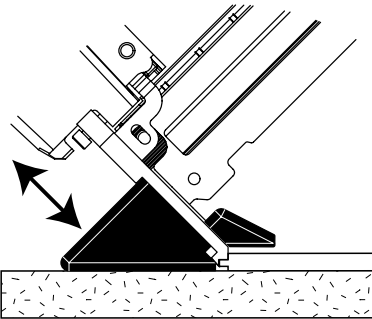

- Coloque la herramienta sobre el contrapiso con la guía hacia la lengüeta del piso de madera y mueva el bloque delantero hacia arriba o hacia abajo de manera que la guía quede en la posición ilustrada.

- Positionner l'outil sur le plancher avec le guide en face de l'arête du parquet en bois et ajuster le bloc frontal pour que le guide soit placé comme sur la figure.

- Tighten the front block screws.

- Ziehen Sie nun die Schrauben des Führungsblocks wieder an.

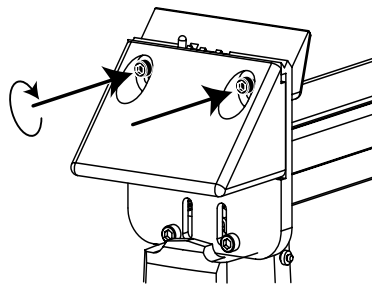

- Ajuste los tornillos delanteros del bloque.

- Serrer les vis du bloc frontal

- Using scrap pieces of material, drive staples into scrap flooring. Be sure the top of the staple crown is flush with the tongue of the hardwood flooring strip. This will allow complete interlock of hardwood flooring strips.

- Benutzen Sie Stücke des Materials und verbinden Sie diese mit Nägeln mit dem Trägerboden. Stellen Sie dabei sicher, daß die nagel köpfe mit der zunge des Fußbodenbelags bündig sind. Nur dadurch ist gewährleistet, daß die Nut-Federverbindung absolut bündig schließt probieren Sie an Abfallstücken aus.

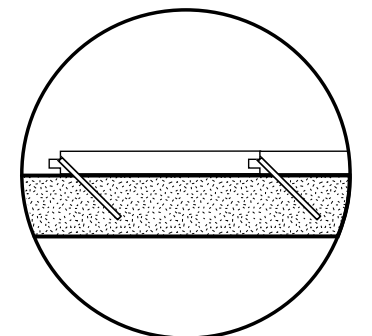

- Utilizando restos de material, clave grapas en una parte descartable del piso. Asegúrese de que la parte superior de la corona de la grapa quede al ras de la lengüeta de la tabla. Esto permitirá que las tablas queden completamente trabadas.

- En utilisant des restes de matériaux, enfoncer les agrafes dans un morceau de plancher. S'assurer que la partie supérieure de l'agrafe est alignée avec l'arête du parquet. Cela permettra un emboîtement complet des lattes du parquet.